



**RENGLAN**

Engenharia

PABX – 11 2346 3306 / 11 98288 1061  
[vendas@renglan.com.br](mailto:vendas@renglan.com.br) / [renglan@renglan.com.br](mailto:renglan@renglan.com.br)  
[www.renglan.com.br](http://www.renglan.com.br)

---

# MÁQUINA DE EMPATAR MANGUEIRA

## REF.: RE 550.A

### 1 - Utilização :

- Para expandir anéis de empatoamento de Ø 1.1/2" e Ø 2.1/2" em mangueiras.
- Fixando, dessa forma, a junta de união na mangueira.



Peso : 11,5 kg. e comprimento de aproximadamente 0,3 m.

### 2 - Componentes :

- 01 Mandril completo Ø 1.1/2" com 08 castanhas em Bronze
- 01 Mandril completo Ø 2.1/2" com 12 castanhas em Bronze
- 01 Corpo da Máquina de Empatar Completo

### 3 - Modo de Montar :

- Rosqueia - se o mandril completo no corpo da máquina, sempre lembrando que deve-se usar o mandril adequado para cada diâmetro de empatoamento.
- Para rosqueá - lo procede-se da seguinte forma ( conforme desenho no verso ) :
  - 1 - Certifique - se que as castanhas sejam em número de 8 ( oito ) para Ø 1.1/2" ou 12 ( doze ) para Ø 2.1/2"
  - 2 - Colocar o eixo cônico no interior do cabeçote, as roscas do eixo e do cabeçote devem ficar do mesmo lado
  - 3 - Posicione as castanhas nos respectivos encaixes no cabeçote
  - 4 - No canal das castanhas encaixar o anel o'ring que as acompanha ; afim de mantê - las juntas
  - 5 - Rosquear o eixo cônico no eixo - parafuso do Corpo da Máquina
  - 6 - Encaixe a alavanca de giro na porca quadrada do Corpo da Máquina



**REGLAN**

Engenharia

PABX – 11 2346 3306 / 11 98288 1061

[vendas@renglan.com.br](mailto:vendas@renglan.com.br) / [renglan@renglan.com.br](mailto:renglan@renglan.com.br)

[www.renglan.com.br](http://www.renglan.com.br)

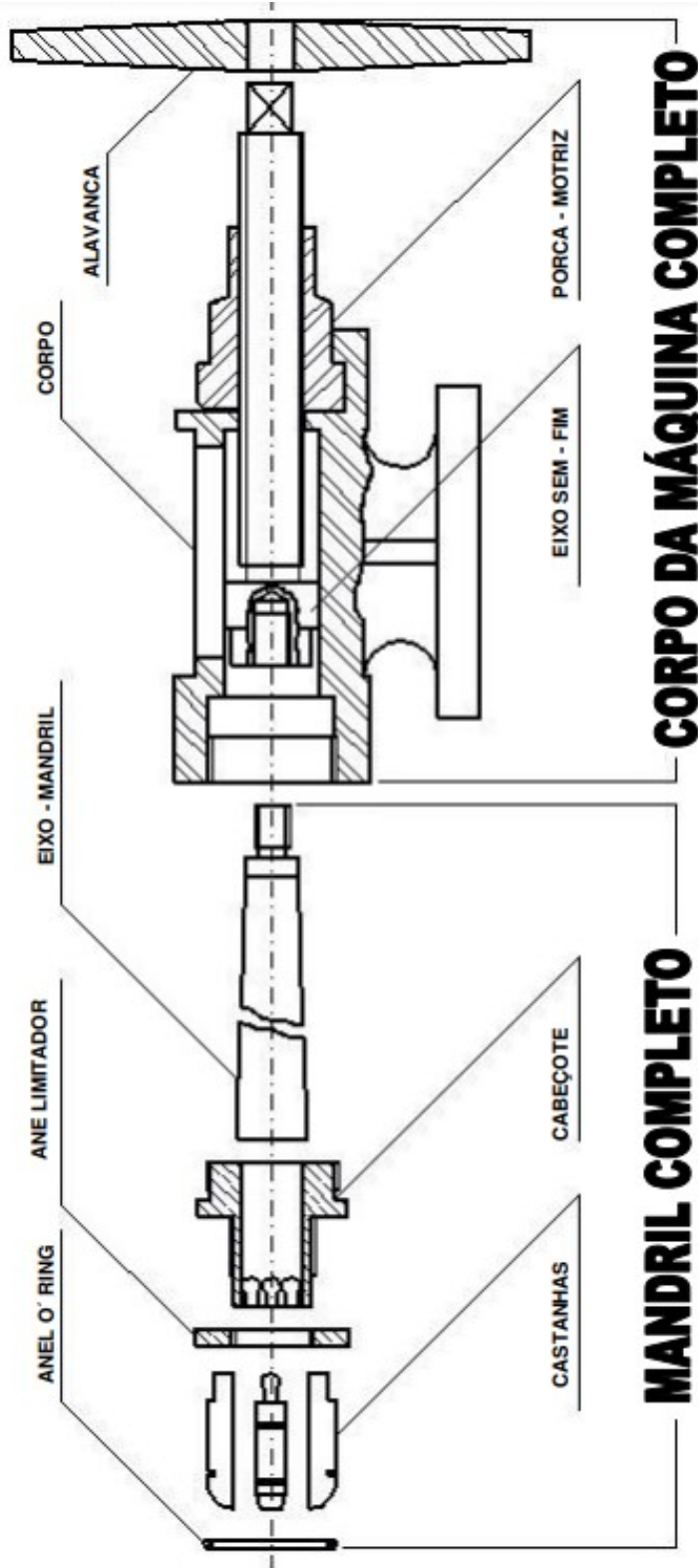

SEQÜÊNCIA DE MONTAGEM

MÁQUINA DE EMPATAR MANGUEIRA



## MÁQUINA DE EMPATAR MANGUEIRA REF. RE 550.A

### MODO DE EMPATAR MANGUEIRA

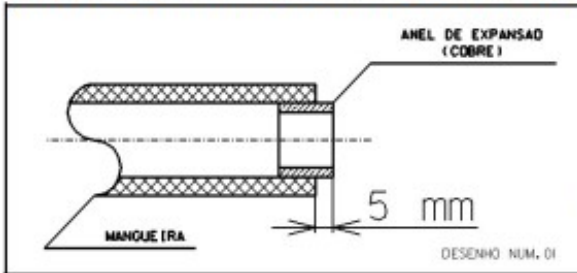

- 1 - Encaixar na Mangueira 01 anel de expansão ( REF.: MR. 535 ), de maneira que a extremidade do anel fique 5 mm. fora da mangueira ( ver des. n.º 01 )
- 2 - Verificar se a União a ser empatada está colocada a arruela de borracha

- 3 - Encaixar a União a ser empatada ao Conjunto anel de expansão - mangueira, fazendo com que a parte do anel de expansão que fica externamente a mangueira se encaixe no diâmetro interno da arruela de borracha ( ver des. n.º 02 )

- 4 - Inserir a união sobre as castanhas de modo que somente o anel de expansão se aloje sobre a superfície lisa das castanhas (ver.des. n.º. 03)

- 5 - Girar a alavanca do Mandril, até sentir que está apertado

- 6 - Retorne a posição anterior

- 7 - Retire a mangueira com a União

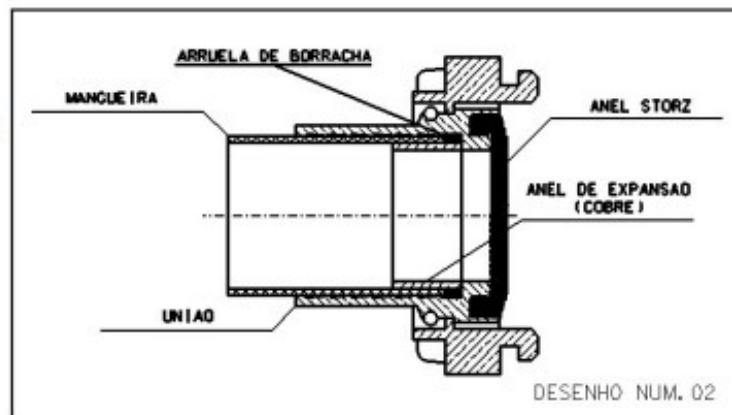

- 8 - Verifique se o anel está sendo expandido uniformemente, principalmente nas bordas :  
**A** - Se a checagem mostrar que sim, coloque o Conjunto Mangueira União e Anel; novamente onde estavam e continue girando a alavanca até chegar ao final do curso  
**B** - Se a checagem mostrar que as castanhas não estão expandindo o anel uniformemente o conjunto deve ser colocado mais a frente ou mais atrás em relação a posição que estava

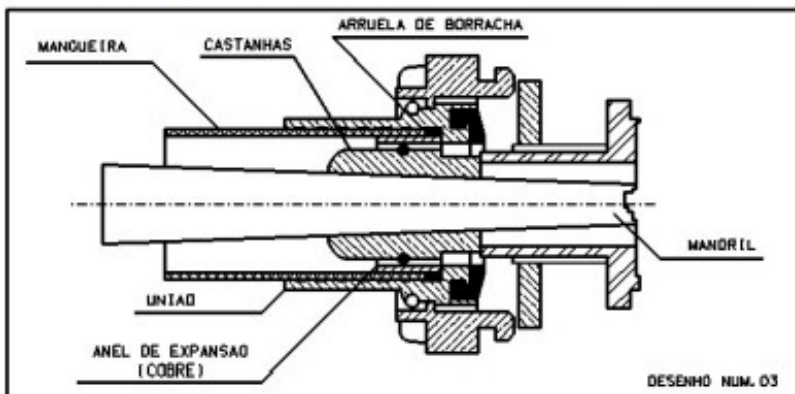

- 9 - Colocar o conjunto na nova posição definida

- 10 - Girar a alavanca até o final do curso eixo – parafuso

- 11 - Retornar a posição inicial o eixo - parafuso

- 12 - Retirar o Conjunto Mangueira, União e Anel; por encontra - se empatado